

取付・取扱説明書

はじめに

この度は、D-SPORT トランクバーをお買い上げいただき誠にありがとうございます。本書は、トランクバーの取付取り扱いについての要領と注意を記載してあります。安全に正しく装着していただくために、装着作業前にこの取付・取扱説明書を最後までお読みいただき、装着上の注意事項、本トランクバーの性能などについて充分にご理解の上、正しく使用していただくようお願いいたします。なお、本書は必ずお客様にお渡しください。

本製品は、日本国内での使用を目的として開発されたものです。海外では、ご使用にならないで下さい。
This product is designed for use in Japan only. It must not be use in any other country.

適応車種

※作業をはじめる前に適応車種と品番が合っているか確認してください。

車名	グレード	適応年式	品番
COPEN	L880K	2002年6月～	53605-B081
	LA400	2014年6月～	

構成部品

※作業をはじめる前に構成部品がそろっているか確認してください。

No.	部品名	数量	No.	部品名	数量
①	トランクバー本体	1	⑤	スプリングワッシャー M10	2
②	ブラケット(L/R)	各1	⑥	六角ボルト M6	6
③	袋ナット M10	2	⑦	平ワッシャー M6	6
④	平ワッシャー M10	2	⑧	スプリングワッシャー M6	6

取付上の注意事項

- 本文中の **▲ご注意** を守って作業してください。もし **▲ご注意** を無視して取付けると製品の機能を阻害するばかりでなく、車両故障や事故につながる恐れがあります。
- 本書で指示した以外の車両部品を取外さないでください。
- ▲ご注意** 本製品の車体への組み付けは、必ず資格のある認証工場で行ってください。
- ▲ご注意** 車種別設計になっておりますので、適応車種以外の車両には絶対に使用しないでください。
- ▲ご注意** 本製品を改造しての取付は絶対に行なわないでください。
- ▲ご注意** 交換時はエンジンを停止して冷却を確認してから作業してください。
- ▲ご注意** 取付作業終了後は必ず、作業後の確認作業をご使用前に行ってください。
 確認作業で不具合が確認された場合は、そのままでの使用は絶対にしないでください。
- ▲ご注意** 日常点検を実施し、必要に応じて増し締めをしてください。

※組み付け不良により発生した破損事故等について、当社は一切の責任を負いませんのであらかじめご了承ください。

取付方法

図1

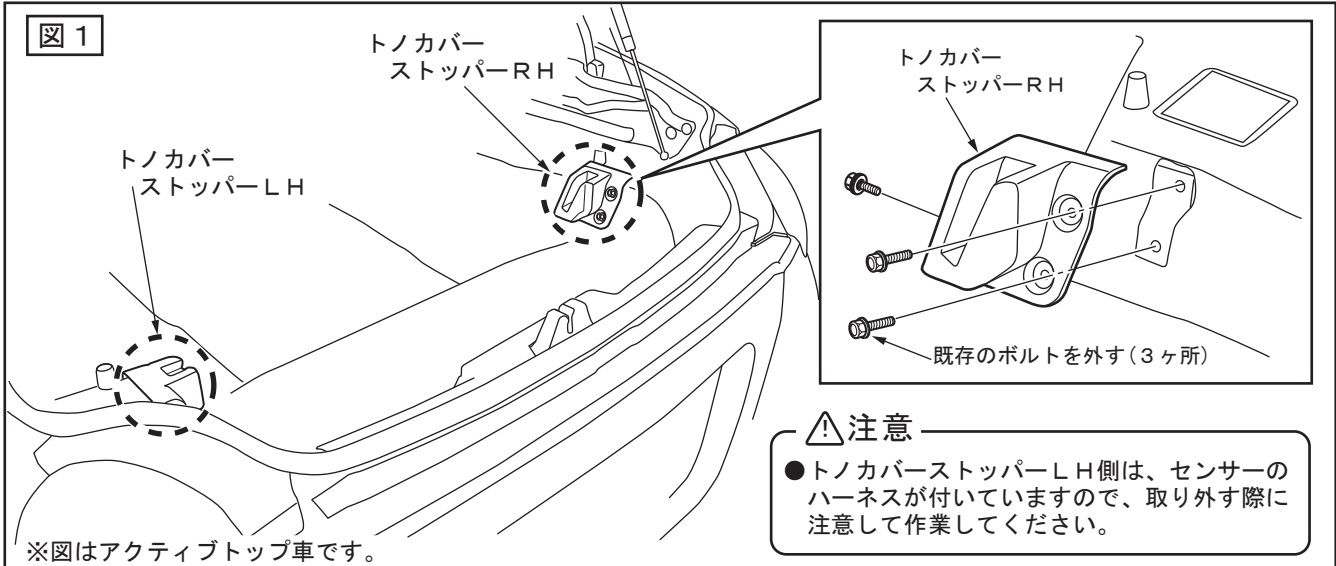

【アクティブトップ車の場合】

1. 車両トランクを開けて、トノカバーをトノカバーストッパーから外してください。
 2. 図1を参照して、トノカバーストッパー-LH/RHを車両既存のボルト(片側3ヶ所)を外して、車両から外してください。
- ※この際、トノカバーストッパー-LHにはセンサーのハーネスが付いていますので、注意して作業してください。

【ディタッチャブルトップ車の場合】

1. 車両トランクを開けて、アクティブトップ車にて装着されているトノカバーストッパー用取付穴を図1を参考にして探してください。
2. カッター等を使用して取付穴周辺のカーペットをカットしてください。

図2

※図はRH側ですが、LH側も同様に作業してください。
※図はアクティブトップ車です。

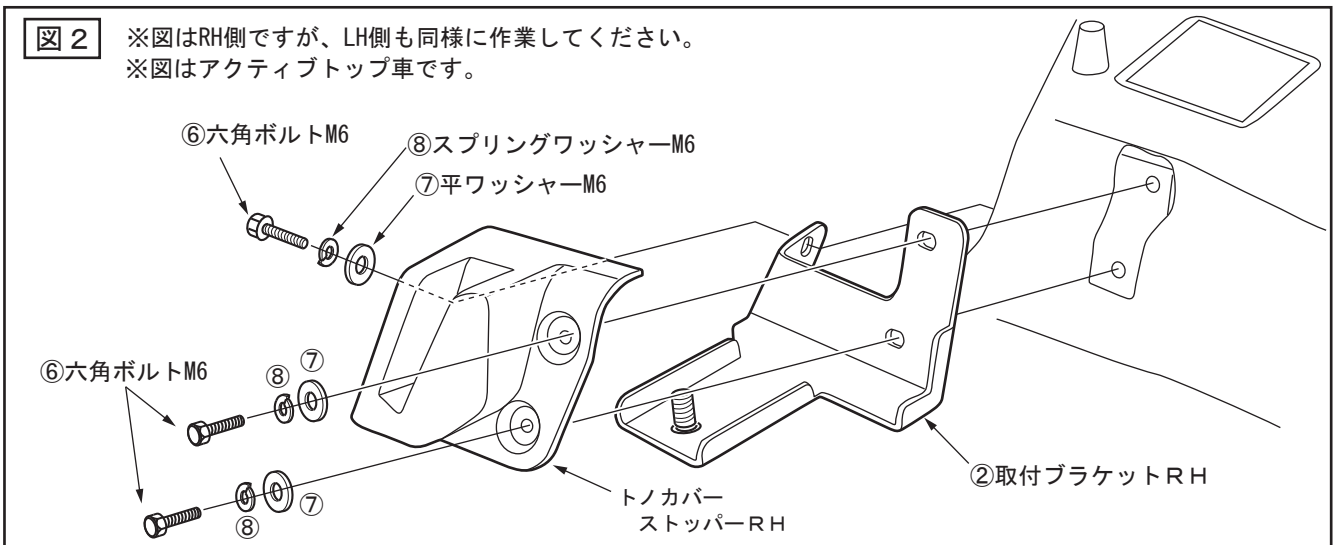

【アクティブトップ車の場合】

3. 図2を参照して、②取付ブラケットをトノカバーストッパーの穴位置に合わせてセットして、トノカバーストッパーをかぶせて、⑥六角ボルトM6、⑦平ワッシャーM6、⑧スプリングワッシャーM6にて取り付けてください。

※この際、ボルトの締めすぎに注意して固定してください。締めすぎるとトノカバーストッパーが破損する恐れがあります。

注意

- トノカバーストッパー-LH側は、センサーのハーネスが付いていますので、②取付ブラケットに挟み込まないように注意して固定してください。

【ディタッチャブルトップ車の場合】

3. 図2を参照して、②取付ブラケットをトノカバーストッパーの穴位置に合わせてセットして、⑥六角ボルトM6、⑦平ワッシャーM6、⑧スプリングワッシャーM6にて取り付けてください。

図3 ※図はアクティブトップ車です。

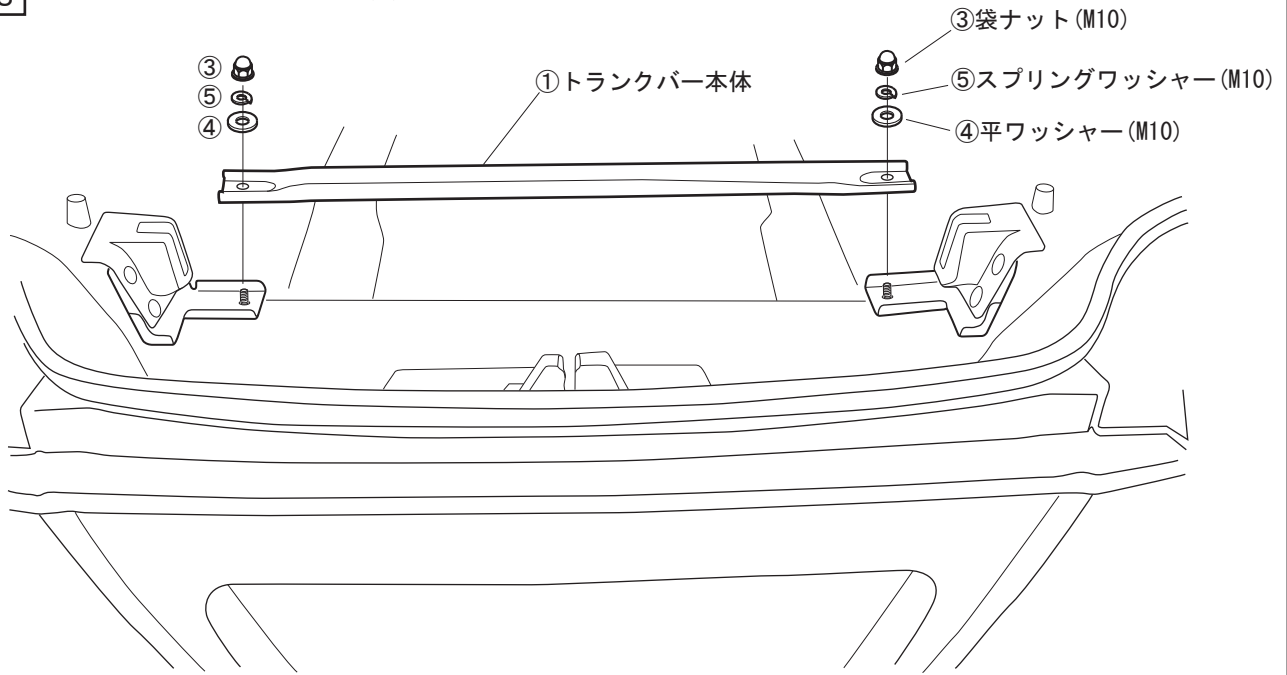

4. 図3を参照して、②取付ブラケットのスタッドボルトに①トランクバー本体を挿し込み、③袋ナット(M10)、④平ワッシャーM10、⑤スプリングワッシャーM10にて確実に固定してください。

5. 各締め付け部が確実に固定されているか、再度確認してください。

取付後確認作業 ※アクティブトップ車の場合

⚠ 注意

- アクティブトップ車に取り付けた場合は、取付作業終了後トノカバーストッパーのセンサー作動確認のため、必ず下記の手順にて作動確認を行ってください。

〔1〕トノカバーを開けた状態で、イグニッションキーをONにして、ルーフロックを外してルーフ開閉スイッチを押してください。



インジケータランプが点滅し、ルーフが開きません。

〔2〕トノカバーを閉じた状態で、イグニッションキーをONにして、ルーフロックを外してルーフ開閉スイッチを押してください。



ルーフが正常に開きます。

- 上記2つの作動確認ができましたら、作業終了です。
上記以外の作動をした場合は、センサーが誤作動しているか、取り付けに不具合がある可能性がありますので、センサーの配線ケーブルが挟み込まれたり、断線していないか再度確認してください。